

HAKKO N3 - Entlötdüsen

Integrierte COMPOSIT – Entlötdüsen bei denen Heizkörper, Sensor und Lötspitze zu einer thermischen Einheit zusammengeführt und versiegelt sind. In diesen Entlötdüsen sind die Erfordernisse für den Einsatz mit bleifreien Loten verwirklicht. In der kurzen kompakten Düse wird unmittelbar eine hohe Heizleistung bereitgestellt und der Absaugkanal weitet sich kurz nach der Eintrittsöffnung und gibt dadurch den Weg für das abgesaugten Lot sofort frei.



Die Entlötdüsen **N3** ersetzen die ältere Serie **N1**

Die **N3** Entlötdüsen sind ein austauschbarer Funktions-Bestandteil des **Entlötwerkzeugs FM 2024**.

Dieses Entlötwerkzeug wird mit der Entlötestation **FM 204** oder der Lötstation **FM 206** eingesetzt oder kann mit dem **Entlötmodul 2024** an der Lötstation **FM 203** oder **FM 202** betrieben werden

Alle N3 Entlötdüsen können bei bleifreien Loten verwendet werden.

Die Entlötdüsen **N3** werden eingesetzt:

Mit Motorpumpen in der:

Entlötestation **FM-204** – 140 Watt

Dreifachlötstation **FM-206** – 410 Watt

Mit Druckluft und dem.

Entlötmodul Modul **FM-2024** in der

Doppellötstation **FM-203** – 140Watt

HAKKO Lötstation **FM-202** - 140 Watt

FM 202 ist abgekündigt



Zubehör zu dem Rework-Werkzeug FM-2024:

Schaltköcher, Thermoisolation-Lappen, Verbindungskabel, Reinigungsbohrer, Düsenlöser.

Hilfsmittel zur Pflege der Entlötdüsen:

Reinigungsschwämme, ORIGINAL Lötspitzenreiniger 599B mit Metallwolle, Paste FS 100 zur Regeneration von oxydierten Lötspitzen und zur Neuverzinnung.

Bohrer und Reinigungsnadel mit unterschiedlichen Durchmessern.

Datenblatt zur Anwendung Entlötdüsenformate:

Düse	N3 8 Formen mit unterschiedlichen Querschnitten	
-------------	---	--

Formate zur Auswahl :

Geeignet: Zum Aus-Löten von bedrahteten Bauteilen, von Stiftheisten
Zum reinigen von verzinneten Oberflächen und Lötäugen
Zum Absaugen von Rest-Lot aus Durchkontaktierungen

Form: Konische, beheizte Düse mit unterschiedlich dicken coaxialen Bohrungen.

Auswahl: N3

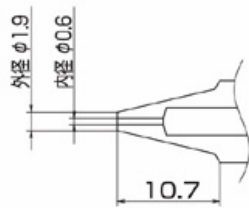

Düse N3 - 06 ϕ 0,6mm

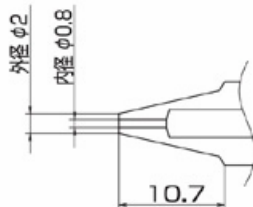

Düse N3 - 08 ϕ 0,8mm

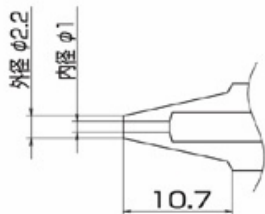

Düse N3 - 10 ϕ 1,0mm

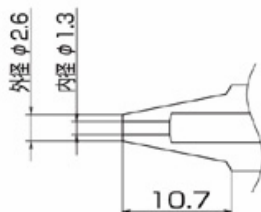

Düse N3 - 13 ϕ 1,3mm



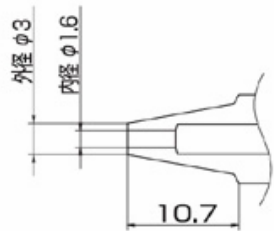

Düse NØ-16 1,6mm

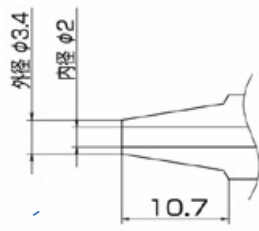

Düse N3 - 20 ϕ 2,0mm

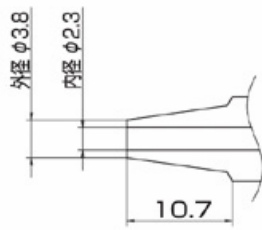



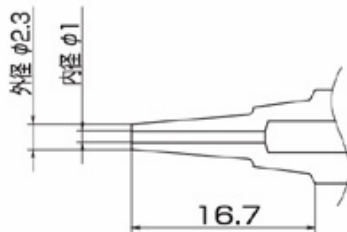



Düse N3Ø23 2,3mm

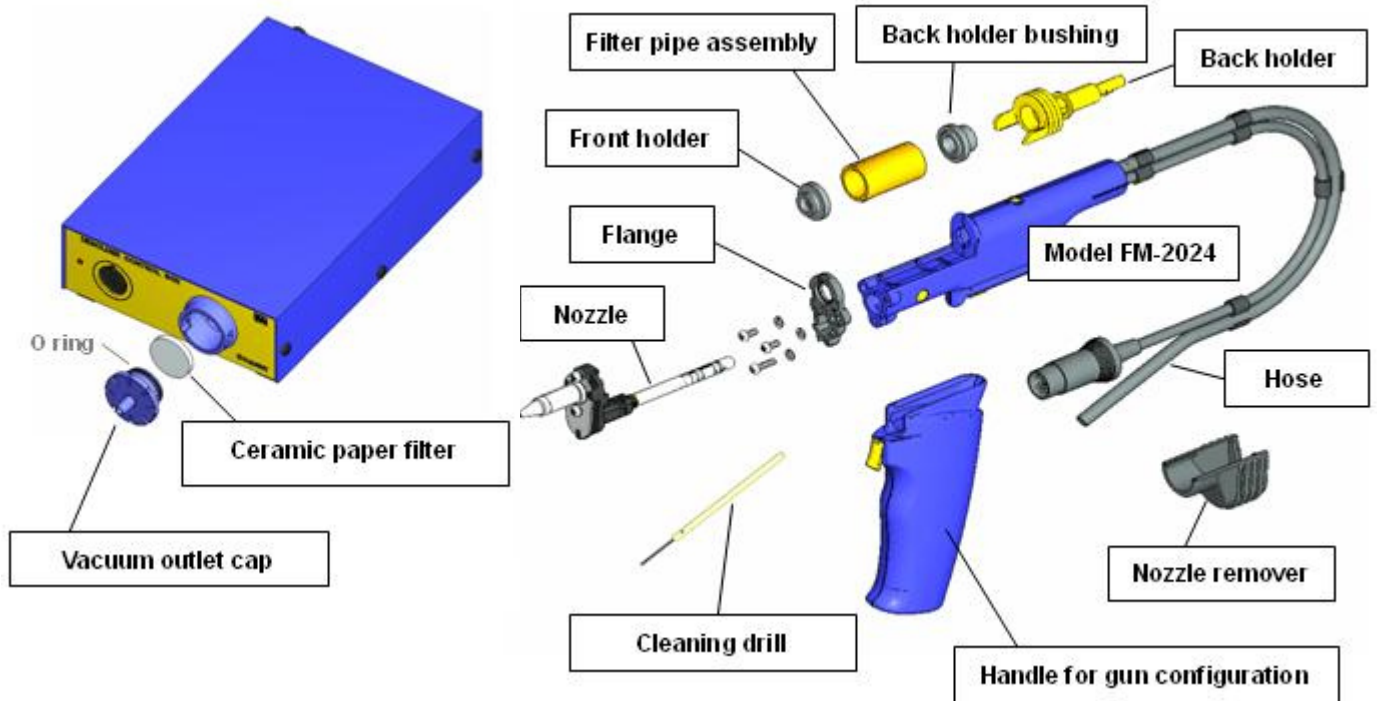

Düse N3 - L ϕ 1,0mm lang





	Part No.	Name	Specifications
	FH100-05	Iron holder <w/ cleaning sponge>	
	B2874	Cleaning pin	nozzle Φ 0.6mm
	B1086	Cleaning pin	nozzle Φ 0.8mm
	B1088	Cleaning pin	nozzle Φ 1.3mm
	B1089	Cleaning pin	nozzle Φ 1.6mm
	B2875	Cleaning pin	nozzle Φ 2.0mm / 2.3mm